

Mode d'emploi

Coffres à clés

Série 9000 B
(coffres de base)

Série 8000 E
(coffres supplémentaires)

HSO Bopp
Schäftligrabenstr. 21B
8304 Wallisellen
Tel. 044/883'33'88
Fax 044/883'33'89
www.hsobopp.ch
info@hsobopp.ch

Table des matières

1.	Informations générales	2
2.	Contrôle	2
3.	Codes PIN programmés à la livraison	2
4.	Code de service	3
5.	Changement du code de service.....	3
6.	Accès utilisateur à tous les casiers à clés	3
7.	Programmation.....	4
8.	Programmation de nouveaux codes PIN.....	4
9.	Effacement des codes PIN	5
10.	Programmation du temps de blocage	6
11.	Coupure de l'alimentation électrique	6
12.	Programmation du temps de déverrouillage des casiers à clés	7
13.	Remise à l'état de livraison (réinitialisation)	7
14.	Raccordement 220 V	8
15.	Fixation au mur.....	8
16.	Possibilités d'extension avec la série 8000 E.....	8
17.	Batterie de secours (accessoire).....	9
18.	Caractéristiques techniques	9
19.	Schéma	10
20.	Informations générales (série 8000 E)	10
21.	Casiers à clés et crochets à clés.....	10
22.	Caractéristiques techniques (série 8000 E).....	11
23.	Schéma (série 8000 E).....	11

1. Informations générales

Les coffres de la série 9000 B sont des coffres à clés pour la conservation de clés. La programmation et la commande s'effectuent à l'aide du clavier à 12 touches. Il est possible de greffer à ces coffres à clés des coffres de la série 8000 et d'étendre ainsi le système à 96 casiers et 96 codes au maximum.

Le coffre à clés 9000 B est disponible en quatre versions avec 1, 2 ou 6 casiers à clés. Chaque casier à clés peut être déverrouillé à l'aide d'un code PIN à 4 chiffres. Il est possible d'attribuer jusqu'à 8 différents codes PIN à chaque casier à clés.

Seule la personne qui dispose du code de service peut ajouter de nouveaux codes, changer ou effacer des codes existants. Un code PIN peut être changé ou effacé indépendamment des autres codes. Ce système est donc d'une grande flexibilité d'utilisation. Il est par exemple possible de garder le code n°1 du casier n° 1 durant plusieurs mois sans le modifier, mais de changer tous les jours le code n° 4 du casier n° 4.



2. Contrôle

Nos produits sont de très haute qualité. C'est pourquoi, en tant que client de notre maison, vous obtenez un produit sophistiqué qui a été testé à la production. Le coffre à clés a été testé par le *Swedish National Testing and Research Institute* et satisfait à la norme EU. Ces tests ont été effectués en conformité avec la norme EM 60950 ainsi que les normes EMC EN 50081-1 et 50082-1.

3. Codes PIN programmés à la livraison

A la livraison, les codes PIN valables pour le coffre à clés 9000 B sont les suivants: code PIN 1111 pour le casier du sommet, code PIN 2222 pour le deuxième casier, code PIN 3333 pour le troisième casier, code PIN 4444 pour le quatrième casier, code PIN 5555 pour le cinquième casier, code PIN 6666 pour le casier du fond (pour le modèle 9006 B). Il est absolument indispensable de changer immédiatement ces codes PIN après l'installation.

4. Code de service

Seule la personne qui dispose du code de service peut ajouter, changer ou effacer des codes PIN. Tous les coffres à clés sont livrés avec le code de service 301042. Ce code doit toujours comporter 6 chiffres et devrait être changé le plus vite possible après l'installation. Ceci permet de garantir que seules des personnes autorisées peuvent ouvrir le coffre à clés. Le code de service ne peut jamais être effacé; il est seulement possible de le remplacer par un nouveau code PIN.

5. Changement du code de service

Pour enregistrer de nouveaux codes PIN ou pour pouvoir effacer des anciens, il faut tout d'abord entrer le code de service. L'exemple ci-dessous vous montre comment procéder pour changer le code de service. Veuillez suivre exactement les instructions, car le code de service est le plus important code pour la sécurité et l'ouverture du coffre à clés.

- *301042# Entrez le code de service actuel. La LED (diode lumineuse) se met à clignoter rapidement.
- *99*nouveau code# L'entrée *99*123456# change votre code de service en 123456. Ce code PIN doit avoir 6 chiffres.
- *89*# Met fin au mode de programmation. La LED clignote à présent lentement.

Information importante: si vous avez oublié le code de service, vous devez remettre le coffre à clés à l'état de livraison selon les instructions au chapitre 12. Lors d'une réinitialisation, tous les codes PIN s'effacent.

6. Accès utilisateur à tous les casiers à clés

Cette commande a pour effet d'ouvrir tous les casiers à clés à la fois.

- *301042# Entrez le code de service actuel. La LED se met à clignoter rapidement.
- *59*# Les casiers à clés s'ouvrent les uns après les autres en commençant par celui du sommet.
- *89*# Met fin au mode de programmation. La LED clignote à présent lentement.

7. Programmation

Avant que vous ne puissiez programmer de nouveaux codes PIN, vous devez toujours entrer le code de service. La programmation doit être clôturée par un code.

*301042# Entrée du code de service
 Démarrage de la programmation

89# Entrée du code de clôture
 Fin de la programmation

8. Programmation de nouveaux codes PIN

Vous pouvez programmer 8 différents codes PIN à 4 chiffres pour chaque casier à clés. Pour programmer un nouveau code PIN, vous devez tout d'abord entrer votre code de service. Ceci fait, vous pouvez programmer de nouveaux codes PIN en entrant pour commencer le chiffre correspondant à chaque casier (1 à 6 depuis le haut), puis le chiffre du numéro de code (1 à 8) et, pour terminer, les 4 chiffres du code d'ouverture. Si des modules d'extension sont rattachés au coffre à clés, les numéros de casier sont comptés dans leur ordre de raccordement. Ainsi, le premier module d'extension a les numéros de casier 7 à 12, le deuxième module d'extension les numéros de casier 13 à 18, le troisième module d'extension les numéros de casier 19 à 24, etc.

*301042# Entrez le code de service actuel. La LED se met à clignoter rapidement.

*Casier + n°*code# Programmez les nouveaux codes PIN comme suit:
 *Casier à clés + numéro de code*code PIN#

89# Pour mettre fin au mode de programmation. La LED se met maintenant à clignoter lentement.

Quelques exemples de programmation:

*11*1234# Casier: 1 Numéro de code: 1
 Code PIN: 1234

*21*9876# Casier: 2 Numéro de code: 1
 Code PIN: 9876

*65*6875# Casier: 6 Numéro de code: 5
 Code PIN: 6875

*141*9898# Casier: 14 Numéro de code: 1
 Code PIN: 9898

9. Effacement des codes PIN

Pour effacer séparément des codes PIN existants, procédez comme suit:

- | | |
|----------------|---|
| *301042# | Entrez le code de service actuel. La LED se met à clignoter rapidement. |
| *Casier + n°*# | Effacez le/les code(s) PIN comme suit:
Casier à clés + numéro de code# |
| *89*# | Pour mettre fin au mode de programmation. La LED se met maintenant à clignoter lentement. |

Quelques exemples de programmation:

- | | |
|--------|--|
| *11*# | Efface le code PIN 1 du casier à clés 1 |
| *28*# | Efface le code PIN 8 du casier à clés 2 |
| *65*# | Efface le code PIN 5 du casier à clés 6 |
| *141*# | Efface le code PIN 1 du casier à clés 14 |

Pour effacer tous les codes PIN d'un casier à clés, procédez comme suit:

- | | |
|---------------|---|
| *301042# | Entrez le code de service actuel. La LED se met à clignoter rapidement. |
| *Casier + 0*# | Efface tous les code PIN d'un casier. |
| *89*# | Pour mettre fin au mode de programmation. La LED se met maintenant à clignoter lentement. |

Quelques exemples de programmation:

- | | |
|--------|--|
| *10*# | Efface tous les codes PIN du casier à clés 1 |
| *60*# | Efface tous les codes PIN du casier à clés 6 |
| *140*# | Efface les codes PIN du casier à clés 14 |

Pour effacer tous les codes PIN de tous les casiers à clés, procédez comme suit:

- *301042# Entrez le code de service actuel. La LED se met à clignoter rapidement.
- *00*# Efface tous les codes PIN de tous les casiers.
- *89*# Pour mettre fin au mode de programmation. La LED se met maintenant à clignoter lentement.

10. Programmation du temps de blocage

Le coffre à clés dispose d'une fonction de blocage d'ouverture au bout de 3 entrées erronées. Le temps de blocage maximum réglable est de 99 minutes. A la livraison, cette fonction est désactivée. Pour l'activer, procédez comme suit:

- *301042# Entrez le code de service actuel. La LED se met à clignoter rapidement.
- *49*temps de blocage# Indiquez le temps de blocage en deux chiffres.
Exemple: *49*05# (le coffre à clés se bloque pour une durée de 5 minutes en cas d'entrée erronée).
- *89*# Pour mettre fin au mode de programmation. La LED se met maintenant à clignoter lentement.

11. Coupure de l'alimentation électrique

Cette fonction n'intervient qu'après une coupure du courant ou après un essai de débranchement de l'alimentation électrique. A la livraison, cette fonction est activée. En cas de coupure de courant, le coffre à clés se verrouille pour la durée du temps de blocage programmé. Vous pouvez désactiver cette fonction si vous n'avez programmé aucun temps de blocage.

- *301042# Entrez le code de service actuel. La LED se met à clignoter rapidement.
- *39*0# Fonction désactivée
- *39*1# Fonction activée
- *89*# Pour mettre fin au mode de programmation. La LED se met maintenant à clignoter lentement.

12. Programmation du temps de déverrouillage des casiers à clés

Les casiers à clés du coffre à clés restent déverrouillés pendant un certain temps après l'entrée du code PIN. A l'expiration de ce laps de temps, ils se verrouillent de nouveau automatiquement. Vous pouvez déterminer vous-même ce temps de déverrouillage (de 1 à 10 secondes). A la livraison, ce temps de déverrouillage est programmé sur 5 secondes.

*301042#	Entrez le code de service actuel. La LED se met à clignoter rapidement.
*69*temps de déverrouillage#	Indiquez le temps de déverrouillage en deux chiffres. Exemple: *69*10# (après l'entrée de ce code, le temps de déverrouillage est de 10 secondes)
89#	Pour mettre fin au mode de programmation. La LED se met maintenant à clignoter lentement.

13. Remise à l'état de livraison (réinitialisation)

Une réinitialisation du coffre à clés est nécessaire si vous avez oublié le code de service ou si vous aimeriez revenir à l'état de livraison. Une réinitialisation est aussi nécessaire en cas de raccordement d'un coffre d'extension ou de la batterie de secours au coffre à clés. Lors d'une réinitialisation, tous les codes PIN et toutes les programmations s'effacent.

Pour effectuer la réinitialisation (Reset), procédez comme suit:

1. Coupez le courant (si une batterie de secours est installée, n'oubliez pas de la débrancher aussi).
2. Déplacez le pont de permutation (Jumper) de sa position normale (état de livraison) à la position de réinitialisation (Reset).
3. Rétablir l'alimentation électrique. La LED clignote à une fréquence rapide. Ceci indique que vous êtes en mode de réinitialisation.
4. Au bout de 5 secondes, remplacez le pont de permutation à sa position normale (conserver l'alimentation électrique).
5. Tous les réglages sont à présent à l'état de livraison.

14. Raccordement 220 V

Pour l'installation, ouvrir la grande porte avec la clé. Le câble avec prise annexé est prévu pour le raccordement. Le câble peut être enfilé depuis l'arrière. Les deux câbles (brun et bleu) doivent être branchés aux bornes de connexion (F=phase, N=neutre). Il est important que le câble vert et jaune soit raccordé à la vis de terre (PE=mise à terre).

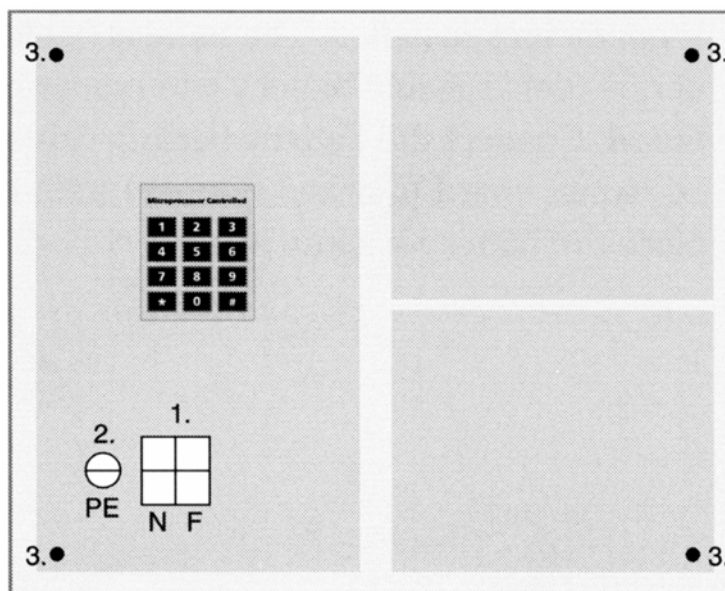

15. Fixation au mur

La paroi arrière du coffre à clés comporte 4 trous spécialement prévus pour fixer le coffre à clés au mur.

16. Possibilités d'extension avec la série 8000 E

Lorsqu'il est nécessaire de conserver un grand nombre de clés en sécurité, le système de coffre à clés de la série 9000 peut être agrandi en lui ajoutant 15 coffres d'extension de la série 8000 E.

Chaque casier peut avoir de 1 à 8 codes PIN en fonction du nombre total de casiers à clés (voir ci-dessous).

- 1 à 12 casiers à clés → 8 codes PIN par casier à clés
- 13 à 24 casiers à clés → 4 codes PIN par casier à clés
- 25 à 48 casiers à clés → 2 codes PIN par casier à clés
- 49 à 96 casiers à clés → 1 code PIN par casier à clés

Le système peut être étendu à 96 casiers au maximum. Au besoin, il est possible d'ajouter des coffres d'extension ayant des nombres de casiers différents.

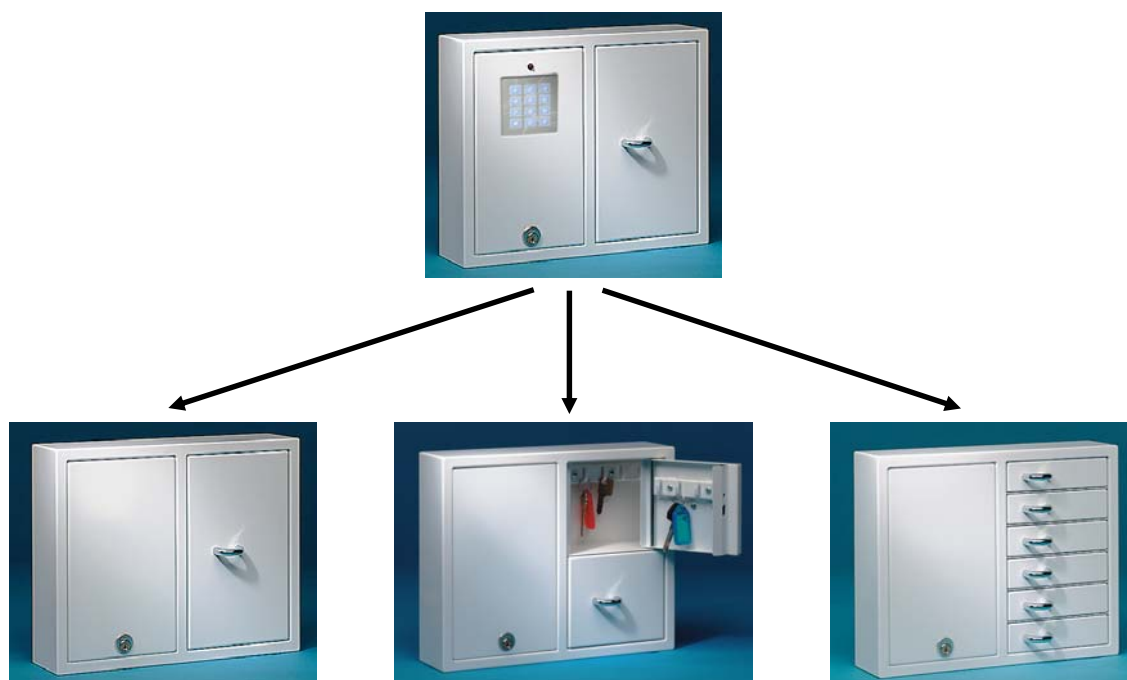

17. Batterie de secours (accessoire)

Si votre coffre à clés doit être équipé après coup d'une batterie de secours, procédez comme suit pour l'installation: installez la batterie et la carte à circuits imprimés. Reliez le câble de la batterie à la carte à circuits imprimés (est indiqué par "Battery").

18. Caractéristiques techniques

Tension de réseau:	220-240 V, tension alternative de 50-60 Hz
Consommation de courant:	état de repos: 0.5 W état d'ouverture: 12 W
Élément de commande:	microprocesseur
Mémoire à codes:	EEPROM (les codes restent enregistrés en cas de coupure de courant)
Verrouillage:	électroaimant 12 V
Matériau:	tôle d'acier de 1.5 mm
Surface:	revêtement pulvérulent
Dimensions:	largeur: 34.5 cm, hauteur: 28 cm, profondeur: 9.3 cm (9001B, 9002B, 9006B) largeur: 74.6 cm, hauteur: 73 cm, profondeur: 14 cm (9500B)
Poids:	5.3 kg (9001B, 9002B) 5.8 kg (9006B) 22 kg (9500B)

19. Schéma

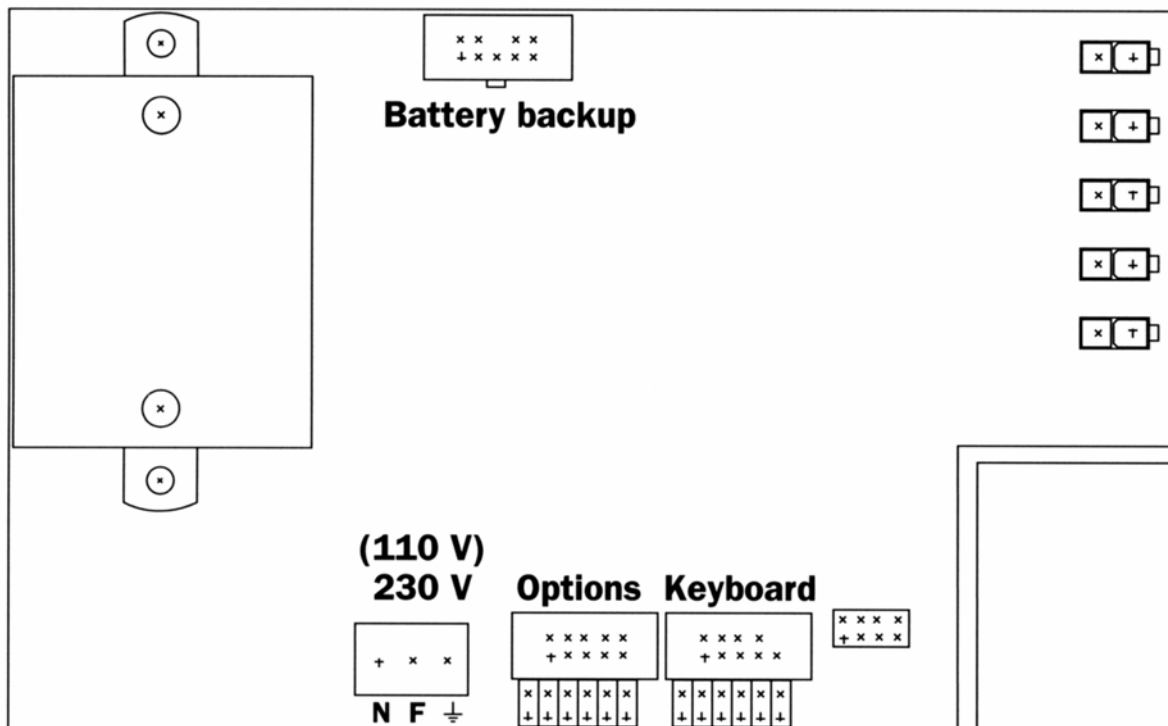

20. Informations générales (série 8000 E)

Les coffres de la série 8000 E sont des coffres à clés pour la conservation de clés. Ils ne peuvent être utilisés qu'en relation avec un coffre à clés des séries 9000 B ou 9000 S.

Le coffre à clés 8000 E est disponible en quatre versions avec 1, 2 ou 6 casiers à clés. Il est possible d'y raccorder jusqu'à 15 coffres d'extension.



8001 E



8002 E



8006 E



8500 E

21. Casiers à clés et crochets à clés

	8001 E	8002 E	8006 E	8500 E
Casiers à clés	1	2	6	1
Crochets à clés par casier	32	8	–	216

22. Caractéristiques techniques (série 8000 E)

Verrouillage: électroaimant 12 V
Matériau: tôle d'acier de 1.5 mm
Surface: revêtement pulvérulent
Dimensions: largeur: 34.5 cm, hauteur: 28 cm, profondeur: 9.3 cm
(9001B, 9002B, 9006B)
largeur: 74.6 cm, hauteur: 73 cm, profondeur: 14 cm
(9500B)
Poids: 3.6 kg (9001B, 9002B)
3.9 kg (9006B)
22 kg (9500B)

23. Schéma (série 8000 E)

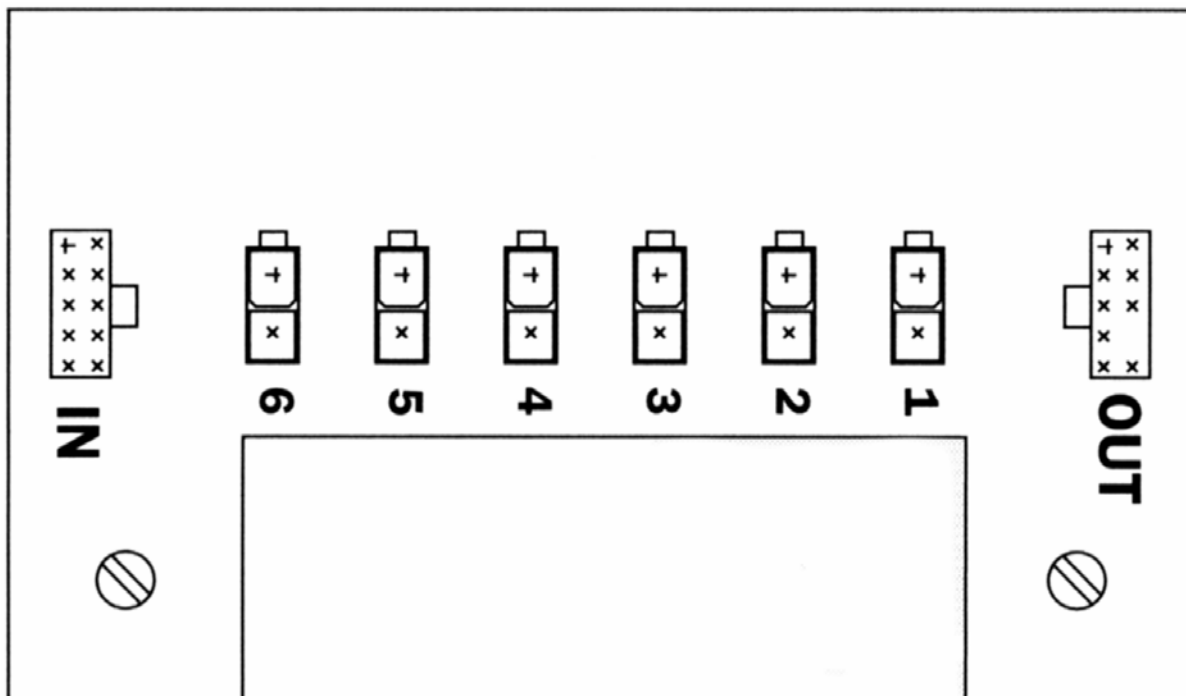

© by HSO Bopp, 8304 Wallisellen